

## Handleiding

C1



**BMW AG Divisie Motorfietsen**

Bestelnr. 01 40 7 658 818 09.99 2e editie NL/RF



**Waarschuwing:**  
Veiligheidsvoorschriften en  
voorzorgsmaatregelen ter be-  
scherming van de bestuurder of  
andere personen tegen letsel of  
levensgevaar.



**Attentie:**  
Bijzondere aanwijzingen en voor-  
zorgsmaatregelen die beschadig-  
ing van uw C1 voorkomen. Het  
niet in acht nemen van deze aan-  
wijzingen kan leiden tot uitsluiting  
van garantie.



**Opmerking:**  
Bijzondere aanwijzingen voor een  
betere bediening en controle-, af-  
stel- en onderhoudswerkzaamhe-  
den.

### Welkom bij BMW

Het verheugt ons dat u gekozen  
hebt voor de BMW C1 en ver-  
welkomen u in de kring van  
BMW rijders.

Maakt u zich vertrouwd met uw  
nieuwe BMW C1, zodat u veilig  
en soeverein aan het verkeer  
kunt deelnemen.

Wij verzoeken u hiervoor de  
handleiding te lezen voordat u  
op weg gaat met uw nieuwe  
BMW C1. Hierin vindt u alle  
belangrijke aanwijzingen m.b.t.  
de bediening en het gebruik van  
alle technische mogelijkheden  
van uw BMW C1.

Bovendien staan hierin talrijke  
tips en informatie m.b.t. de  
juiste uitvoering in de zin van de  
verkeers- en bedrijfszekerheid  
alsmede tips om uw BMW C1 in  
goede staat te houden en zo  
later een hoge inruil-/verkoop-  
waarde te houden.

Voor alle vragen betreffende uw  
BMW C1 staat uw BMW dealer  
u op elk moment graag met  
raad en daad ter zijde.

Wij wensen u veel plezier bij  
het lezen van de handleiding en  
daarna uiteraard een goede  
start.

Uw

**BMW AG**  
**Divisie Motorfietsen**

**Overzicht en bediening**

Linker zijaanzicht.....	4
Rechter zijaanzicht.....	5
Veiligheidselementen.....	6
Cockpit.....	7
Instrumentengpaneel.....	8
Controlelampen.....	9
Kilometerteller.....	10
Kiok.....	11
Contact- en stuurslot.....	12
Schakelaarpaneel.....	14
Waarschuwingssknipper- lichtinstallatie.....	15
Linker stuurhendel.....	16
Rechter stuurhendel.....	17
Leeslampje.....	19
Wisselinstallatie.....	20
Frontbeplating.....	21
Zadel.....	22
Rugleuning.....	23
Opbergvak.....	24
Duozadel.....	25
Bagagerek.....	26 - 27
<b>Veiligheidscontrole</b>	
Checklist.....	28
Koelvloeistof.....	29
Motorolie.....	30 - 31
Benzine.....	32 - 33
Remmen.....	34 - 38
Ruitenwischer.....	39
Verlichting.....	40 - 43
Ruitensproeier- installatie.....	44 - 45
Wiel en banden.....	46 - 47
Beiadring.....	48 - 49

**Starten - Rijden - Parkeren**

De eerste rit.....	50 - 51
<b>Belangrijke</b>	
aanwijzingen.....	52 - 53
Parkeerhulp.....	54 - 57
Inrijden.....	58 - 59
Veiligheidsgordel.....	60 - 65
Startvoorbereidingen.....	66
Starten.....	67
Controlelampen.....	68 - 69
Rijden.....	70 - 71
Duozadel.....	72
Remmen.....	73
Antiblokkeersysteem (ABS).....	74 - 78
<b>Veilig op weg</b>	
Bedrijfsveilig.....	79 - 80
Service wereldwijd.....	81
Bescherming van het milieu.....	82
BMW accessoires.....	83
Veiligheid door oefening.....	84
Tot slot.....	85

## Linker zijaanzicht

1  
4

Overzicht en bediening



- 1 Frontbeplating (→ 21)
- 2 Vulboring ruitensproeierinstallatie (→ 44)
- 3 Zadel (→ 22);
  - Benzinetankdopslot (→ 32)
  - Typeplaatje
  - Framenummer
- 4 Leeslampje\* (→ 19)
- 5 2-puntsveiligheidsgordel (→ 64)
- 6 Zadelstok (→ 22)
- 7 Gordelslot links (→ 64)
- 8 Inspectiedeksel\*\* links

\* Opcie

\*\* Onderhoudsboekje, → hoofdstuk 2

( ) Getu. tussen haakjes → Pagina met toelichting

## Rechter zijaanzicht

1  
5

Overzicht en bediening



- 9 Opbergvak (→ 24);
  - Accu\*\*
  - Documentatie
- 10 3-puntsveiligheidsgordel (→ 63)
- 11 Ruitwisser met ruitensproeier (→ 20)
- 12 Olievulboring, motor, motorolepelstok (→ 31)
- 13 Gordelslot rechts (→ 63)
- 14 Expansiereservoiir (→ 29);
  - Boordgereedschap\*\*
  - Zekeringhouder\*\*
  - Reparatieset\*\* voor tubeless banden

\*\* Onderhoudsboekje, → hoofdstuk 2

( ) Getu. tussen haakjes → Pagina met toelichting

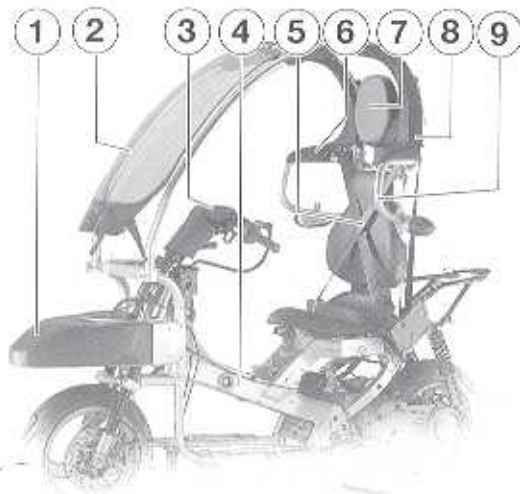

### Waarschuwing:

Bij beschadiging van het voorste crashelement moet ter controle contact worden opgenomen met een werkplaats, bij voorkeur een BMW dealer - veiligheidsonderdeel. Inklemmen/klemmen van de gordelband voorkomen.

- 1 Voorste crashelement
- 2 Dakframe
- 3 Stuurafdekplaat
- 4 Hoofdframe
- 5 Veiligheidsgordel (⇒ 60-65)



### Waarschuwing:

Bij scheuren, breuk of andere beschadigingen van de aan de zijkant geplaatste crashelementen moeten deze worden vervangen, bij voorkeur door een BMW dealer - veiligheidsonderdeel.

- 6 Schouderbeugel rechts met zijdelings crashelement
- 7 Hoofdsteun
- 8 Bekleding dakframe
- 9 Schouderbeugel links met zijdelings crashelement

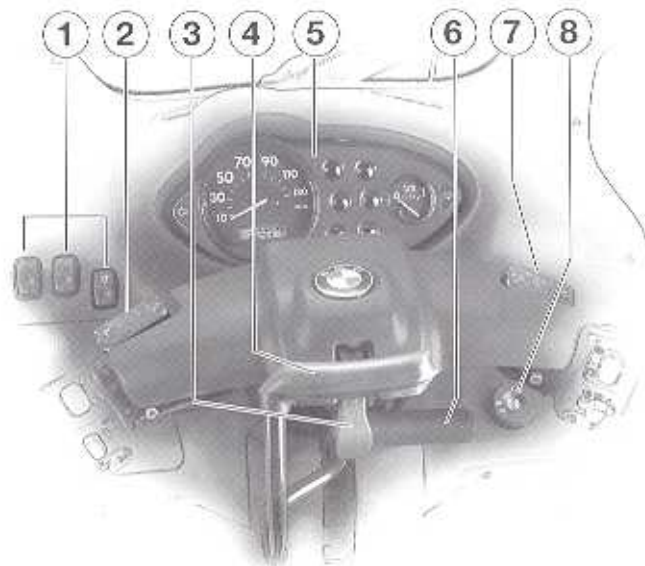

- 1 Schakelaarpaneel (⇒ 14)
- 2 Remvloeistofreservoir voor achterrem (⇒ 36)
- 3 Centrale ontgrendelingshendel veiligheidsgordel (⇒ 65)
- 4 Handgreep B van de parkeerhulp (⇒ 54)
- 5 Instrumentenpaneel (⇒ 8)

- 6 Handgreep A van de parkeerhulp (⇒ 54)
- 7 Remvloeistofreservoir voor voorrem (⇒ 36)
- 8 Contact- en stuurslot (⇒ 12)

( ) Getuisselbakjes ⇒ Pignó met belichting

## Instrumentenpaneel

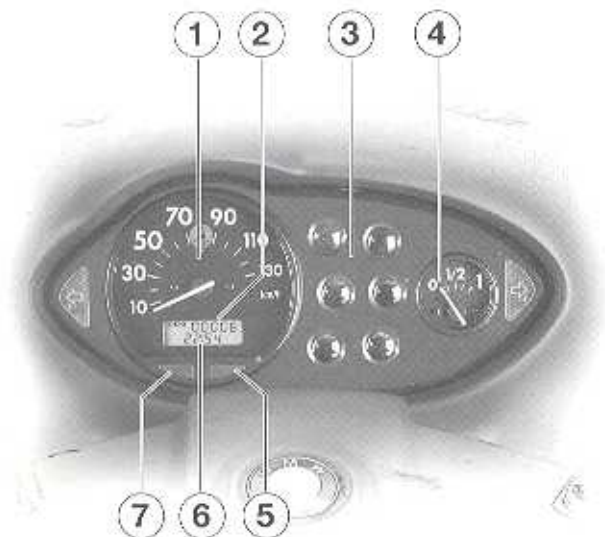

- 1 Snelheidsmeter
- 2 Kilometerdagteller/kilometer-teller (→ 10)
- 3 Controlelampenblok (→ 9)
- 4 Benzinemeter
- 5 Stelknop (→ 11)  
– Klok - minuten
- 6 Klok

- 7 Stelknop voor:
  - Kilometerdagteller/kilometer-teller (→ 10)
  - Kilometerdagteller terugstellen (→ 10)
  - Klok - uren (→ 11)

( ) Getal tussen haakjes → Pagina met toelichting

## Controlelampen

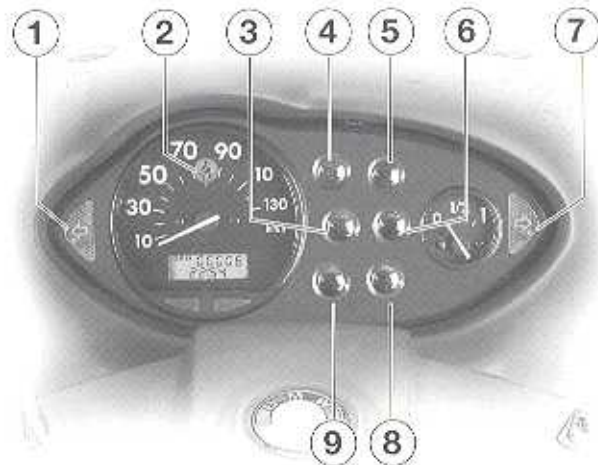

- 1 Controlelamp knipperlichten, links **groen**
- 2 Controlelamp „Veiligheids-gordel" **rood** (→ 62)
- 3 Controlelamp grootlicht **blauw** (→ )
- 4 Controlelamp motoroliedruk **rood** (→ )
- 5 Controlelamp koelvloeistof-temperatuur **rood** (→ 29)  
– gaat na het inschakelen van het contact ca. 5 sec. branden
- 6 Controlelamp tankinhoud bij ca. 2,5 liter resthoeveelheid **oranje** (→ 32)
- 7 Controlelamp knipperlichten, rechts **groen** (→ )
- 8 Controlelamp ABS-con-trole **rood** <sup>ABS</sup> (→ 74)
- 9 Controlelamp ABS-con-trole **rood** <sup>ABS</sup> (→ 74)

( ) Getal tussen haakjes → Pagina met toelichting



### Kilometertellerindicatie wisselen

- Stelknop **1** even indrukken
  - Indicatie **2** gaat bij het indrukken van de stelknop van:
    - **ODO** = kilometertotaalteller naar
    - **TRIP** = kilometerdagteller

### Kilometerdagteller terugstellen

- Kilometerteller op „TRIP“ omschakelen
- Stelknop **3** minimaal 1 seconde indrukken



#### Opmerking:

Telkens nadat de accukaabels zijn losgemaakt wordt de kilometerdagteller teruggesteld op nul.

De gegevens van de kilometer-totaalteller blijven in het geheugen opgeslagen.



### Tijd instellen

- Zet het contact aan
- Stelknop **1** en **3** gelijktijdig ca. 2 seconden indrukken
  - De indicatie **2** gaat naar de instelmodus
  - De tijd knippert
- Stelknop **3** even indrukken
  - Minuten instellen
  - hoe langer de knop wordt ingedrukt, des te sneller verloopt de verstelling.



#### Opmerking:

Als ca. 5 seconden geen invoer plaatsvindt keert de klok automatisch terug naar de weergavemodus.

Steeds na het losmaken van de accukaabels moet de klok opnieuw worden ingesteld.

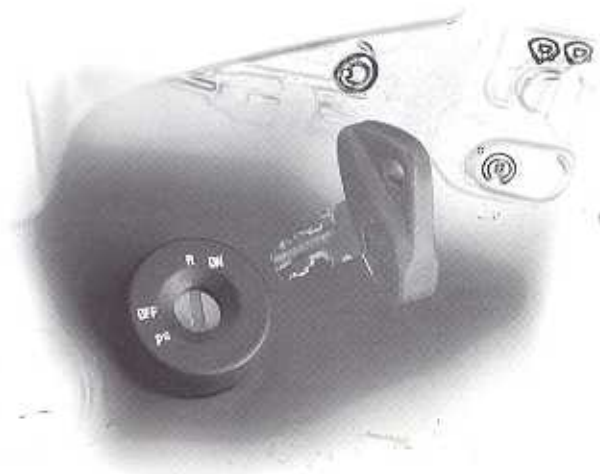

**Opmerking:**

Contact- en stuurslot, tankdopslot, deksel opbergruimte, alsmede zaccslot worden met dezelfde sleutel ont- en vergrendeld.

**Sleutels**

U ontvangt twee hoofdsleutels en een reservesleutel.

Op speciaal verzoek is het ook mogelijk het bagagerek met dezelfde sleutel te bedienen.

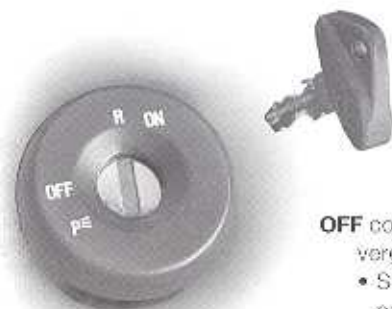

**OFF** contact afgezet, stuurslot vergrendeld

- Sleutel in stand **R** draaien en even indrukken
- Stuur naar rechts draaien, en aansluitend hierop de sleutel in stand **OFF** draaien
- Verdraai het stuur tot het in de vergrendeling valt, het stuurslot is vergrendeld\*

**P\*** stadslicht ingeschakeld, stuurslot vergrendeld

**Sleutelstanden**

**ON** rijstand, contact aan en spanning op alle ingeschakelde stroomcircuits

**R\*** contact uit, stuurslot niet geblokkeerd (stuur kan zowel naar rechts als naar links worden gedraaid)



**Opmerking:**

Schakel het stadslicht slechts voor een beperkte tijdsduur in. Let op de laadtoestand van de accu



**Waarschuwing:**

**Tijdens het rijden de sleutel niet in de stand R draaien!**

\* In deze standen kan de sleutel het contactslot worden getrokken.



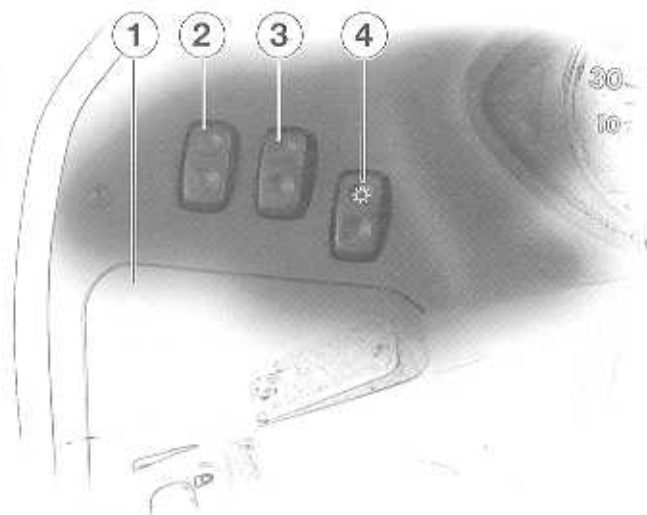

- 1 Afdekplaat opties
- 2 Schakelaar waarschuwingsknipperlichtinstallatie\* (► 15)
- 3 Schakelaar\* voor verwarmbare handvatten, zadel
- 4 Schakelaar „Rijlicht“ ingeschakeld

\* Gatie

Gatie tussen hasjes ► Pagina met foto's/tekening

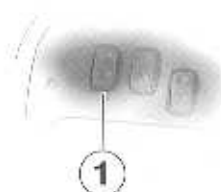

### Waarschuwigingsknipperlichtinstallatie\*



#### Opmerking:

Als het contact is afgezet, kan de waarschuwigingsknipperlichtinstallatie niet worden ingeschakeld.  
Schakel de waarschuwigingsknipperlichten slechts voor een beperkte tijdsduur in.  
Let op de laadtoestand van de accu!

#### Waarschuwigingsknipperlichtinstallatie inschakelen:

- Zet het contact aan
- Druk de waarschuwigingsknipperlichtschakelaar 1 in
  - Waarschuwigingsknipperlichtinstallatie ingeschakeld
  - De controlelampen 2 en 3 richtingaanwijzer links/rechts op controlelampenblok (► 9) knipperen



- Contact afzetten
  - Waarschuwigingsknipperlichtinstallatie blijft ingeschakeld

#### Waarschuwigingsknipperlichtinstallatie uitschakelen:

- Druk de waarschuwigingsknipperlichtschakelaar 1 in
  - Waarschuwigingsknipperlichtinstallatie uitgeschakeld
  - Controlelampen 2 en 3 richtingaanwijzer links/rechts op controlelampenblok (► 9); zijn uit

\* Gatie

Gatie tussen hasjes ► Pagina met foto's/tekening

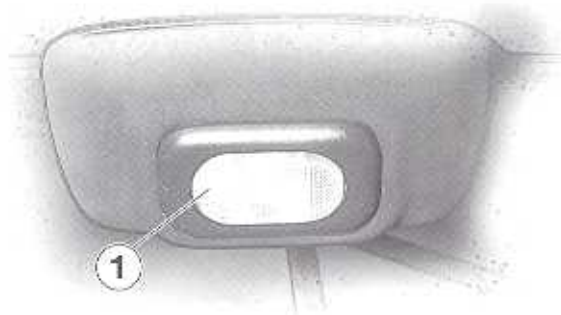

## Leeslampje



### Waarschuwing:

Het leeslampje mag op basis van de wettelijke voorschriften tijdens het rijden niet zijn ingeschakeld - hierdoor kunnen eventueel hierachter rijdende verkeersdeelnemers worden gehinderd.

## Leeslampje in-, uitschakelen

- Inschakelen door het lampglas met de uitsparing 1 in te drukken
- Uitschakelen door het lampglas nogmaals bij de uitsparing 1 in te drukken

\* Optie

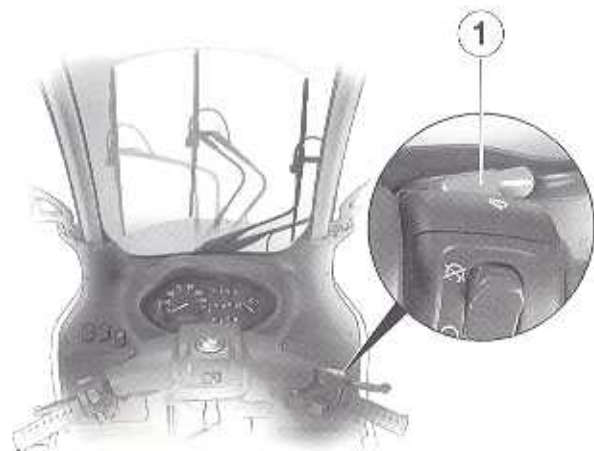

### Ruit reinigen

- De drukknop 1 - wis-wasinstallatie - indrukken en ingedrukt houden:
- De ruitensproeiervloeistof wordt op de ruit gespoten en de ruitenwisser wordt even ingeschakeld
- Als de ruitensproeiervloeistof schuimt, cuidt dit erop dat het ruitensproeiervloeistofniveau te laag is (→ 44)

(1) Getal tussen haakjes → Pagina met toelichting



### Waarschuwing:

**Gebruik de ruitensproeierinstallatie alleen dan als het bevroren van de ruitensproeiervloeistof op de ruit is uitgesloten, daar anders het zicht wordt gehinderd - gebruik een antivriesmiddel**  
**Schakel de ruitensproeier niet in bij een leeg ruitensproeiervloeistofreservoir, daar anders de ruitensproeiervloeistofpomp wordt beschadigd**



### Frontbeplating verwijderen, monteren

- Maak de frontbeplating bij de 4 bevestigingen los, daarvoor
- het frontbeplating bij punt 1 vastpakken en
- naar voren/boven trekken en aansluitend
- de frontbeplating naar voren toe wegnemen
- Montage geschiedt in omgekeerde volgorde

(1) Getal tussen haakjes → Pagina met toelichting

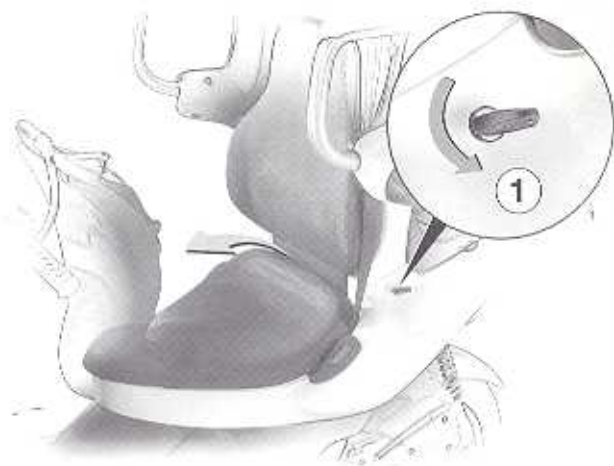

### Zadel openen/ vergrendelen

- Draai de sleutel in het zadel-  
slot in stand **1** en houd hem  
vast
- Kantel het zadel naar voren/  
boven
- De benzinetankdop, het type-  
plaatje en het framenummer  
zijn bereikbaar



#### Attentie:

Let bij het sluiten van het zadel  
op de correcte vergrendeling!

- Vergrendel het zadel door dit  
iets aan te drukken

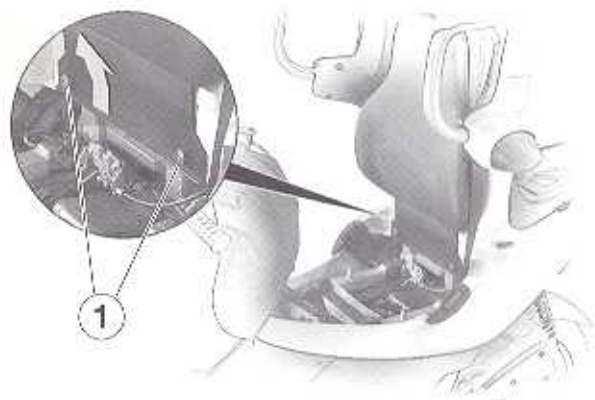

### Rugleuning verwijderen

- Open het zadel
- Draai de bouten **1** van de rug-  
leuning los
- Rugleuning naar boven/voren  
schuiven en verwijderen
  - Expansiereservoir
  - boordgereedschap en
  - zekeringhouder zijn bereik-  
baar. Koefvloestof oijvullen,  
zekeringen vervangen  
(► onderhoudsboekje -  
hoofdstuk 2)



#### Waarschuwing:

**Klem de veiligheidsgordels  
niet in!**

### Rugleuning monteren

- Haak de bevestigingshaken  
vast
- Rugleuning naar achteren/  
beneden schuiven
- Controleer of de veiligheids-  
gordel niet is ingeklemd
- Monteer de bouten **1**
- Controleer of de rugleuning  
vastzit
- Sluit het zadel



#### Attentie:

Let bij de montage op de juiste  
vergrendeling van de rugleu-  
ning!



### Opbergvak openen, vergrendelen

- Indien gemonteerd, duozaadel\* (→ 25), resp. bagagerek\* demonteren (→ 26-27)
- Sleutel in stand **1** van het slot van het opbergvak draaien
- Deksel naar achteren klappen
- De accu, de gloeilamp van het achter- en remlicht zijn bereikbaar.

Uit-bouwen en onderhoud van de accu, alsmede het vervangen van de gloeilampen (→ onderhoudsboekje - hoofdstuk 2)

- Documentatie
- Reparatieset voor tubeless banden
- Deksel sluiten
- Sleutel in stand **2** van het slot van het opbergvak draaien
- Duozaadel\* (→ 25), resp. bagagerek\* monteren (→ 26-27)

\* Optie

( ) Getal tussen haakjes = Pagina met toelichting

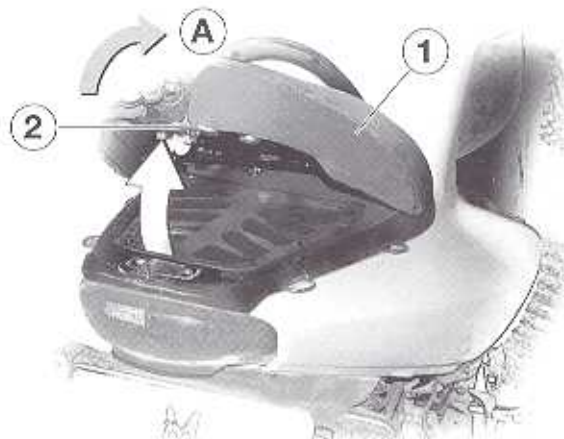

### Duozaadel verwijderen/monteren

- Sleutel in slot **2** in de richting van de pijl draaien en gedraaid houden
- Het zadel **1** naar boven toe uit de vergrendeling trekken
- Het zadel **1** naar achteren wegnemen
- Het zadel in omgekeerde volgorde weer monteren

\* Optie



#### Attentie:

Duozaadel op vastzitten en een correcte vergrendeling controleren!

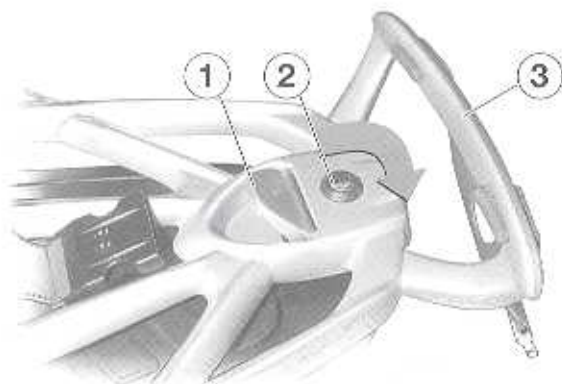

### Waarschuwing:

Na een aanrijding of als de BMW C1 is omgevallen, controleren of het bagagerek nog correct gemonteerd is! Belast het bagagerek max. met 20 kg!

### Bagagerek monteren

- Schuif het bagagerek in de uitsparing aan de achterzijde van de rugleuning
- Schuif de bagagedrager in de achterste houder
- Druk de handgreep **1** dicht en beveilig de drager m.b.v. het slot **2** tegen diefstal



### Attentie:

Let er bij de montage van het bagagerek op dat deze vastzit en correct vergrendeld is!

### Bagagerek verwijderen

- Draai de sleutel in slot **2** in de richting van de pijl
- Trek de handgreep **1** naar boven
  - Het bagagerek is ontgrendeld
- Trek het bagagerek bij de handgreep **3** naar boven en neem het naar achteren toe weg
  - het opbergvak is bereikbaar

\* Optie

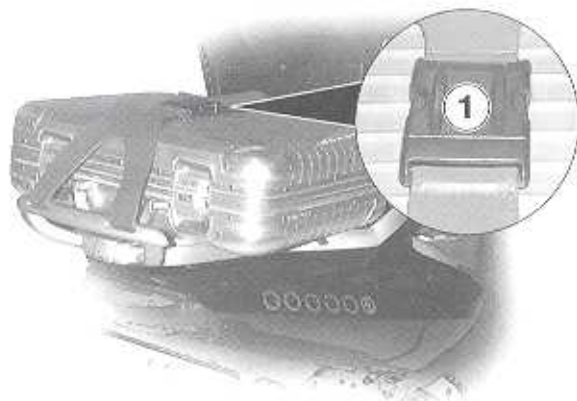

### Attentie:

Let bij het aanbrengen van de aktetas op de correcte bevestiging!



### Opmerking:

De aktetas behoort niet tot de leveringsomvang van het bagagerek!

### Aktetas wegnemen

- Open de snapsluiting
- Neem de aktetas weg

### Aktetas bevestigen

- De aktetas moet in het midden op de drager liggen
- Zet de riem met de snapsluiting **1** vast

\* Optie

### Veiligheidscontrole volgens checklist – en wel vóór elke rit

Voer de veiligheidscontrole nauwkeurig uit. Eventuele onderhoudswerkzaamheden aan uw BMW C1 kunt u voor het begin van de rit zelf uitvoeren (► onderhoudsboekje), of bij voorkeur door uw BMW dealer laten uitvoeren. Daar hebt u de zekerheid dat uw BMW C1 voldoet aan de verkeersreglementen.

Basisvoorwaarde voor uw veiligheid, alsmede voor de veiligheid van andere verkeersdeelnemers is een technisch in goede staat verkerend voertuig.

Controleer dan ook voor het begin van elke rit a.d.h.v. de volgende hoofdstukken:

- Koelvloeistofpeil
- Motoroliepeil
- Tankinhoud
- Ruitenwischer
- Remgreep
- Remdruk
- Remvloeistofpeil voor- en achterrem
- Verlichting
- Velgen, staat van de band, profiëdiepte en bandenspanning
- Belading, totaalgewicht

Controleer na regelmatige afstand (elke 2e/3e tankbeurt):

- Remblokken

Neem bij problemen of moeilijkheden bij voorkeur contact op met uw BMW dealer. Deze staat u graag met raad en daad ter zijde.

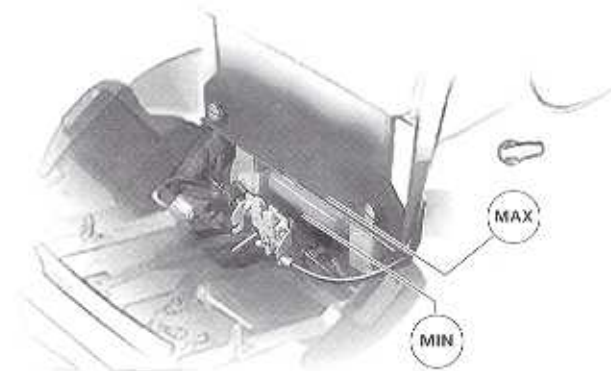

### Koelvloeistofniveau controleren



#### Attentie:

Laat het vloeistofniveau niet onder het minimum dalen! Controleer het koelvloeistofniveau alleen bij koude motor.

- Plaats de BMW C1 op de middenstandaard
- Let er hierbij op dat de ondergrond vlak en stevig is
- Open het zadel
- Controleer het koelvloeistofniveau in het expansiereservoir:

**MAX** Maximumpeil

**MIN** Minimumpeil



#### Attentie:

Voorom beslist dat het expansiereservoir overvuld wordt!

- Koelvloeistof zo nodig bijvullen (► onderhoudsboekje hoofdstuk 2)
- Sluit het zadel



#### Opmerking:

Neem bij een vol expansiereservoir en een hoge koelvloeistoftemperatuur (weergegeven door de rode controle amp 1 ► 8) of bij overmatig koelvloeistofverbruik bij voorkeur contact op met uw BMW dealer.

## Oliepeil controleren

**Attentie:**

De controlelamp voor de motoroliedruk **rood** (☛ 9); geeft niet aan of de oliepomp werkt of niet, bovendien heft hij ook niet de functie van een oliepeilcontrole. Als na 1-2 seconden de oliedruk is opgebouwd, gaat de controlelamp uit – tijdens het rijden mag de controlelamp voor de motoroliedruk **rood** niet gaan branden. Controleer het oliepeil regelmatig bij elke tankstop, maar uiterlijk bij elke tweede tankstop. Controleer het motoroliepeil alleen bij een op bedrijfstemperatuur zijnde motor. Wacht ten minste 1 minuut als de motor op bedrijfstemperatuur is zodat de olie terug kan stromen in het carter.

Het controleren van het oliepeil als de motor slechts even heeft gegraasd of nog niet op bedrijfstemperatuur is geeft een verkeerd beeld waardoor een verkeerde hoeveelheid olie zou kunnen worden bijgevuld.

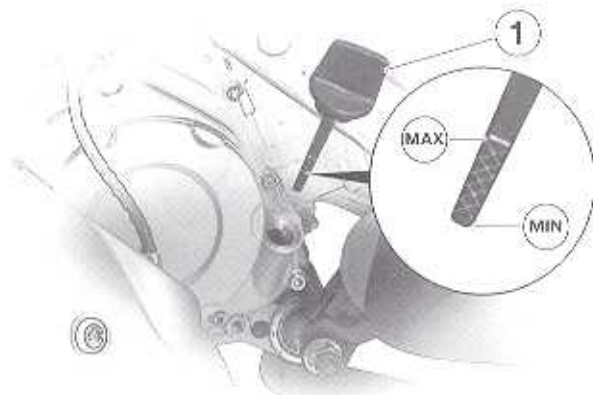
**Attentie:**

Voorkom motorschade:

- Overschrijd het max. peil niet!
- Laat het oliepeil niet onder het minimum dalen!

- Controle oliepeil na één minuut nadat de motor is afgezet en bij een op bedrijfstemperatuur zijnde motor

- Plaats de BMW C1 op de middenstandsard
- Let er hierbij op dat de ondergrond vlak en stevig is!
- Schroef de oliepeilstok 1 los, veeg hem schoon en steek hem voor het controleren van het oliepeil in de olietank.
- Lees het oliepeil a.d.h.v. de beide merkstrepen af:
  - MAX** Maximumpeil
  - MIN** Minimumpeil
 Het verschil bedraagt ca. 0,2 liter.
- Vul zo nodig motorolie via de vulopening bij.
- Schroef de oliepeilstok weer vast.



## Tanken

**Waarschuwing:**

Benzine is brandgevaarlijk en explosief! Rook niet en blijf uit de buurt van open vuur tijdens het tanken.

Benzine zet door hitte en zonstraling uit. Tank dan ook slechts benzine bij totdat het geheel in de hals van de benzinetank gestoken vulpistool automatisch afslaat (max. vulhoogte) (→ 33) - benzine kan anders overstromen.

1) Gatal laagan haasjes → Rag na met toe dring

**Attentie:**

Loodhoudende benzine beschadigt de katalysator onherstelbaar!

Rijd de benzinetank niet leeg, daar anders de motor, resp. de katalysator kan worden beschadigd.



- Plaats de BMW C1 op de middenstandaard
- Let er hierbij op dat de ondergrond vlak en stevig is!
- Open het zadel
- Draai de benzinetankdop 1 los
- Tanken
- Tank uitsluitend loodvrij superbenzine, DIN 51607, min. octaangetal 95 (RON) en 85 (MON)
- Let op de maximale vulhoogte!
- Sluit de benzinetankdop
- Sluit het zadel

**Tankinhoud**

- Bruikbare benzinetankinhoud 9,7 liter
- Vanaf reserve (ca. 2,5 liter) signaal via **oranje** controlelamp 1

## Remdruk controleren



### Waarschuwing:

Plotselinge wijzigingen in de speling (vrije slag) of een sponsachtige weerstand bij de remgreep duiden op defecten in het hydraulische systeem.

Controleer dan ook voor elke rit de druk op de beide remgrepen!

Ga niet rijden als u twijfelt aan de bedrijfszekerheid van het remsysteem. Vraag direct, bij voorkeur een BMW dealer om advies.

## Werkzaamheden aan het remsysteem



### Waarschuwing:

Om de bedrijfszekerheid van het remsysteem te waarborgen, moeten alle werkzaamheden aan het remsysteem bij voorkeur door een BMW dealer worden uitgevoerd!

## Remvloeistof verversen



### Waarschuwing:

Remvloeistof staat bloot aan hoge thermische belastingen en neemt vocht uit de omgevingslucht op.

De remvloeistof moet dan ook jaarlijks, bij voorkeur door een BMW dealer, worden vervast.

( ) Getal tussen haakjes → Pagina met toelichting

## Remvloeistofpeil controleren

Door de normale slijtage van de remblokken daalt het remvloeistofpeil.



### Waarschuwing:

Als het remvloeistofpeil in het remvloeistofreservoir van de voor- of achterrem tot onder de voorgeschreven MIN-markering (→ 36-37) is gedaald, het remsysteem direct, bij voorkeur door een BMW dealer laten controleren!



### Remvloeistofpeil controleren Achterrem



**Waarschuwing:**  
Als het remvloeistofpeil  
onder de „MIN“-markering  
zakt kan dit leiden tot het uit-  
vallen van het remsysteem.

- Plaats de BMW C1 loodrecht
- Draai het stuur geheel naar links
- Controleer het remvloeistofpeil via het inspectieglass. Let erop dat het remvloeistofpeil niet onder de minimale stand **MIN** ligt!



**Waarschuwing:**  
Let op de veiligheidsvoor-  
schriften op pagina 34-35!



**Opmerking:**  
Door de normale slijtage van de  
remblokken daalt het remvloeis-  
tstofpeil.



### Remvloeistofpeil controleren Voorrem



**Waarschuwing:**  
Als het remvloeistofpeil onder  
de „MIN“-markering zakt kan  
dit leiden tot het uitvallen van  
het remsysteem.

- Plaats de BMW C1 loodrecht
- Het stuur geheel naar rechts draaien
- Controleer het remvloeistofpeil via het inspectieglass. Let erop dat het remvloeistofpeil niet onder de minimale stand **MIN** ligt!



**Waarschuwing:**  
Let op de veiligheidsvoor-  
schriften op pagina 34-35!



**Opmerking:**  
Door de normale slijtage van de  
remblokken daalt het remvloeis-  
tstofpeil.



### Remblokken controleren

De slijtage van uw remblokken is afhankelijk van uw persoonlijke rijstijl.

Om de bedrijfszekerheid van het remsysteem te garanderen: Let erop dat de remblokdikte niet onder de minimale remblokdikte komt (► onderhoudsboekje hoofdstuk 2)!



### Waarschuwing:

**Voor het bereiken van de minimale remblokdikte de remblokken direct, bij voorkeur door een BMW dealer, laten vervangen!**



### Ruitenwisserblad vervangen



### Attentie:

- Voor een helder zicht is een in goede staat verkerend wisserblad basaal noodig
  - Om streepvorming te voorkomen moet het wisserblad regelmatig met een ruitreinigingsmiddel worden schoongemaakt
  - Vervang om veiligheidsredenen een- tot tweemaal per jaar het wisserblad
- 
- Wisserblad vervangen (► onderhoudsboekje hoofdstuk 2)

### Ruitensproeiers

De straal van de sproeier moet zo op de ruit vallen dat ook bij maximale snelheid een correcte reiniging gewaarborgd is. Corrigeer de instelling zo nodig m.b.v. een schroevendraaier, resp. laat deze, bij voorkeur door een BMW dealer, corrigeren.

## Verlichting controleren



### Attentie:

Controleer voor elke rit de werking van de verlichting.



### Opmerking:

Tweemaal zo hoge frequentie van de knipperlichtcontrolelamp: gloeilamp defect. Vervangen van de gloeilamp van stads-, dim-, groot-, achter- en remlicht, alsmede van de richtingaanwijzerlampen: (→ onderhoudsboekje, hoofdstuk 2)

## Koplamp afstellen rechts/ links verkeer

Bij het rijden in landen waar aan de andere kant van de weg wordt gereden dan in het land waar de BMW C1 op naam werd gesteld, verblindt het asymmetrische dimlicht het tegemoetkomende verkeer. Om deze verblindingsgevaar te heffen moet op de reflector een sabbloon worden geplakt. Verkrijgbaar bij uw BMW dealer. Hierbij helpt uw BMW dealer u graag.

## Lichtbundelhoogte afstellen



### Attentie:

Alleen bij stilstaande BMW C1 de lichtbundelhoogte aan de belading aanpassen.

Laat de koplampafstelling bij voorkeur door een BMW dealer uitvoeren!



### Opmerking:

Stel de lichtbundelhoogte zo in dat het tegemoetkomende verkeer niet wordt verblind. Let erop dat de lichtbundel de rijbaan ver genoeg verlicht.

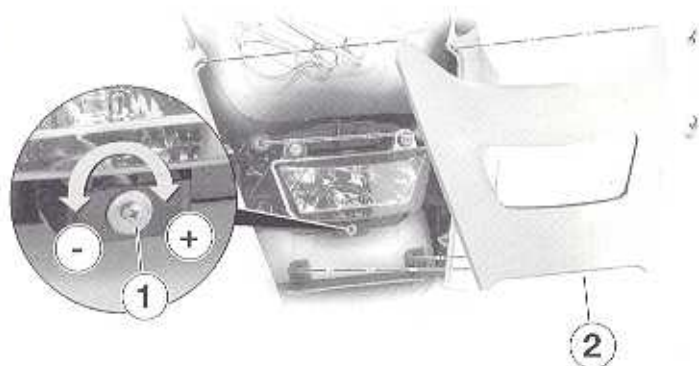

### Instelling al naargelang de belading:

- Plaats de BMW C1 op de middenstandaard
- Let er hierbij op dat de ondergrond vlak en stevig is
- Frontbeplating **2** verwijderen (→ 21)

- Lichtbundelhoogte m.b.v. de bout **1** afstellen
  - naar links draaien - = korter
  - naar rechts draaien + = verder

ⓘ : Getal tussen haakjes → Pagina met toelichting

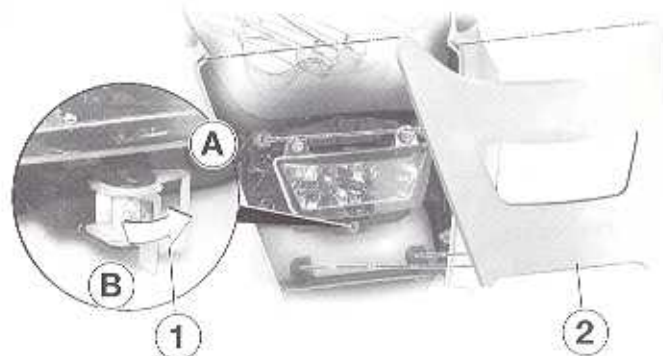

### Snelverstelling\*

- Plaats de BMW C1 op de middenstandaard
- Let er hierop op dat de ondergrond vlak en stevig is
- Frontbeplating **2** verwijderen (→ 21)

\* : Optie in combinatie met duozadel

ⓘ : Getal tussen haakjes → Pagina met toelichting

### Basisinstelling (solo):

- Hendel **1** naar voren stand **B**

### Instelling al naargelang de belading:

- Plaats bij een extreem hoge belading de hendel **1** in stand **A**

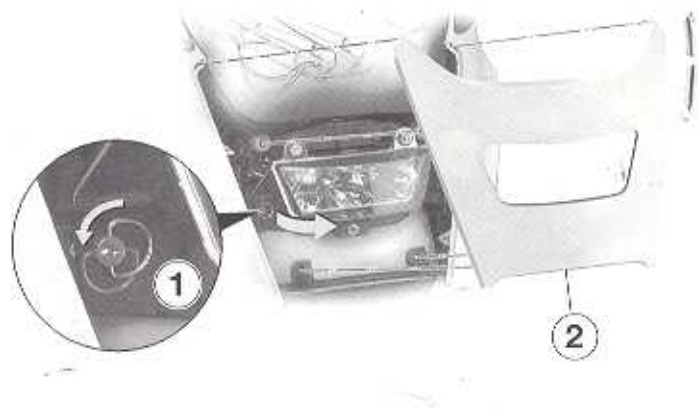
**Waarschuwing:**

Antivries voor ruitensproeierinstallatie is ontvlambaar. Daarom ontstekingsbronnen op afstand houden alsmede alleen in de gesloten, originele verpakking en op een voor kinderen veilige plaats bewaren. Op de aanwijzingen op de verpakking letten.

**Ruitensproeiervloeistof bijvullen**

- Plaats de BMW C1 op de middenstandaard
  - Let er hierbij op dat de ondergrond vlak en stevig is
- Frontbeplating 2 verwijderen (→ 21)
- De snelsluiting 1 op de koplamp losmaken en de koplamp wegklappen.

(1) Getal tussen haakjes → Pagina met toelichting

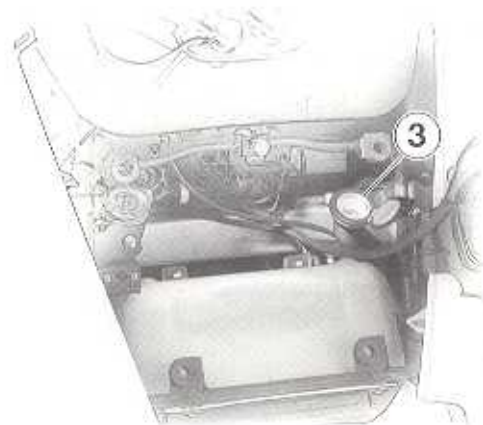

- De vuldop 3 van het ruitensproeiervloeistofreservoir losdraaien
  - Het deksel opklappen
- Ruitensproeiervloeistof bijvullen
  - Vulling met water en - zo nodig - met antivries volgens de aanwijzingen van de fabrikant
  - Ruitensproeiervloeistof voor het bijvullen mengen

- De vulloop van het ruitensproeiervloeistofreservoir vastdraaien
- De koplamp terugkantelen en met de snelsluiting borgen
  - Op de juiste bevestiging van de koplamp letten
- Frontbeplating monteren (→ 21)

(1) Getal tussen haakjes → Pagina met toelichting

### Bandenprofiel controleren



**Waarschuwing:**

Houd de wettelijk voorgeschreven minimale profiel diepte aan! Versleten banden kunnen de rijeigenschappen van uw BMW C1 negatief beïnvloeden.

- Meet de profiel diepte in het midden van de band

BMW advies (minimum):

voor ..... 2 mm  
 achter ..... 3 mm

### Velgen controleren



**Waarschuwing:**

Beschadigde velgen moeten beslist worden vervangen!

### Bandenspanning controleren



**Waarschuwing:**

Een niet-correcte bandenspanning heeft een aanzienlijke invloed op de rijeigenschappen van de BMW C1 en op de levensduur van de banden! Stel de bandenspanning in op het totale gewicht. Overschrijd het max. toelaatbare gewicht en het draagvermogen van de banden niet (= 49).

**- Wanneer de banden koud zijn:**

- Draai de ventieldopjes los
- Controleer/corrigeer de bandenspanning
- Draai de ventieldopjes weer vast

**Bandenspanning:**

	voor	achter
Solo	1,8 bar / 27,6 psi	2,1 bar / 30,5 psi
Duopassagier of bagage	1,9 bar / 27,6 psi	2,4 bar / 34,8 psi

### Ventieldopjes weer vastdraaien



**Waarschuwing:**

Een bandenventiel heeft de neiging bij hoge snelheden door de centrifugaalkracht vanzelf open te gaan. Goed vastgedraaide ventieldopjes voorkomen in dat geval dat de bandenspanning plotseling wegvalt!



**Waarschuwing:**

Voor uw eigen veiligheid: gebruik alleen originele BMW accessoires of producten die door BMW voor de BMW C1 zijn vrijgegeven. Bij niet-vrijgegeven producten kan BMW de geschiktheid niet beoordelen en daarmee dan ook niet instaan voor de rijveiligheid.

**Opmerking:**

BMW accessoires en door BMW vrijgegeven producten, alsmede het daarbij behorende deskundige advies krijgt u bij uw BMW dealer.

**Correct beladen****Waarschuwing:**

**Overbelading kan de rijstabiliteit van de BMW C1 negatief beïnvloeden.**

- Berg zware spullen onderin op
- De BMW C1 mag in totaal niet meer dan 20 kg worden beladen
  - in het opbergvak
  - op het deksel van het opbergvak
  - op het bagagerack
- Controleer of de bevestigingen correct en vast zijn gemonteerd

**Attentie:**

Let erop dat het toelaatbare totaalgewicht van 360 kg niet wordt overschreden. Overschrijp de voorwielbelasting van 120 kg en achterwielbelasting van 240 kg niet. Pas de bandenspanning aan het totaalgewicht (→ 47). Onder het totaalgewicht wordt verstaan:

- BMW C1-voertuig
- Bestuurder
- Duo-passagier of
- Bagage

(1) Getu: tussen haakjes → Pagina met toelichting

### Veilig omgaan met uw BMW C1

Elk voertuig heeft een „eigen karakter“. U kunt zich bij stukjes en beetjes het rijgedrag van uw BMW C1 eigen maken:

- Acceleratie;
- Wegligging;
- Bochtgedrag;
- Remcapaciteit ...

Al deze eigenschappen moet u grondig leren kennen.



#### Waarschuwing:

**De banden moeten gedurende de eerste kilometers nog worden opgeruwd. Pas daarna is de grip optimaal (► 59).**

Houd er ook rekening mee dat de motor gedurende de eerste 1.000 km nog moet worden ingerepen.

ⓘ : Geef Lessen meejes ► Pagina met verlichting

Veilig rijden op de weg betekent verantwoordelijke disgevoel voor de duopassagier en voor andere weggebruikers.



#### Waarschuwing:

**Ga niet met de BMW C1 rijden als u alcohol hebt genuttigd. Reeds kleine hoeveelheden alcohol of drugs kunnen, in het bijzonder in combinatie met medicijnen, uw waarnemings-, beoordelings- en beslissingsvermogen evenals uw reflexen beïnvloeden.**

Veilig rijden is echter niet alleen afhankelijk van de BMW C1. Dit vereist inzicht en gezond verstand.

Aleen de symbiose tussen het voertuig en zijn berijder – eenheid tussen uitgerijpte techniek en bedachtzaam gebruik – zorgt dat deze veiligheidsgecachte tot zijn recht komt.

Rijd niet zo maar weg – houd het hoofd erbij!

### Brandgevaar

De uitlaat (vooral met katalysator) kan zeer heet worden.



#### Waarschuwing:

Let er dan ook op dat er tijdens het rijden, het stationair laten draaien van de motor of bij het parkeren geen gemakkelijk ontvlambare materialen (bijv. hooi, gebladerte, gras, kleding en bagage enz.) in aanraking met de hete uitlaat kunnen komen!

### Kans op vergiftiging

Uitlaatgassen bevatten het kleur- en geurloze maar giftige koolmonoxide.



#### Waarschuwing:

Het inademen van uitlaatgassen is schadelijk voor de gezondheid en kan leiden tot bewusteloosheid of zelfs de dood.

Laat de motor niet in een afgesloten ruimte draaien.

### Levensgevaar

Uw BMW D1 is uitgerust met het BMW motorregeelsysteem (BMS) en een ontstekingssysteem met verhoogde capaciteit.



#### Waarschuwing:

Raak als de motor draait of het contact is aangezet geen onder spanning staande delen van het ontstekingssysteem en van de digitale motorelektronica aan.

### Katalysator



#### Attentie:

Om te voorkomen dat de katalysator wordt beschadigd:

- Rijd de benzinetank nooit geheel leeg
- Laat de motor niet in het gebied van de toerentalbegrenzing draaien
- Houd de voorgeschreven onderhoudsbeurten beslist aan
- Zet het contact direct af als de motor spontaan afslaat
- Bij overslaan of bij sterk terugvallen van het motorvermogen bij voerkeur contact opnemen met een BMW dealer!



#### Attentie:

Als door het overslaan, resp. door storingen in de samenstelling van het benzine-luchtmengsel in de katalysator onverbrande benzine terecht komt, is de kans op oververhitting en beschadiging zeer groot.

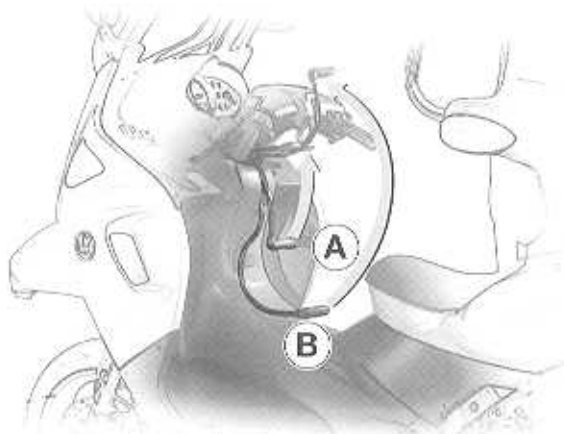

### BMW C1 op de standaard plaatsen



#### Attentie:

Let erop dat de ondergrond altijd vlak en stevig moet zijn om de middenstandaards te gebruiken!

Overbelasting kan tot beschadiging van de hendel voor de middenstandaard leiden!

- Met beide voeten op de grond staan
- De BMW C1 loodrecht houden
- Het stuur in de rechtluitstand houden
- De hendel **A** van de parkeerhulp naar boven trekken
  - Standaard klapt uit
  - Motorpoortental begrensd
  - Wegrijden niet mogelijk

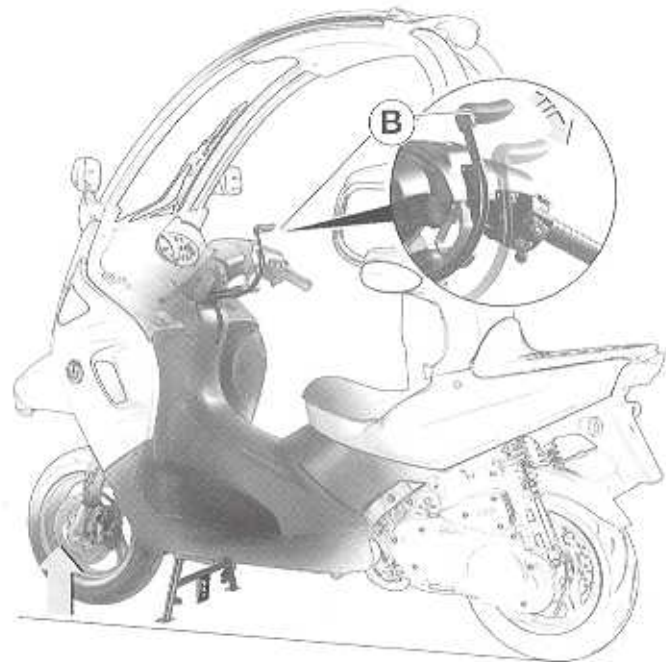

- Hendel **B** van de parkeerhulp tot aan de aanslag naar boven trekken
  - het voorwiel komt omhoog
  - daarbij de hendel goed vasthouden
- Hendel **B** langzaam tot aan de aanslag van de arrêtering terug laten gaan
- Veiligheidsgordels losmaken
- Controleer of de BMW C1 stevig op de standaard staat

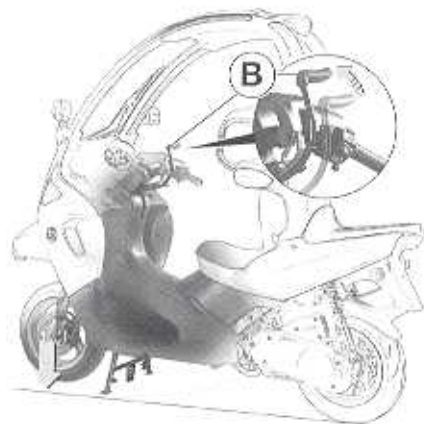

### BMW C1 van de middenstandaard nemen



#### Waarschuwing:

Hendel van de parkeerhulp niet tijdens het rijden bedienen

- de standaard wordt uitgeklapd
- veiligheidsrisico!



#### Attentie:

De middenstandaard moet voor het begin van de rit geheel zijn ingeklapt!

Overbelasting kan tot beschadiging van de hendel voor de middenstandaard leiden!

- Voor het begin van de rit de veiligheidsgordel omdoen
- Met beide voeten op de grond staan
- Hendel **B** uit de vergrendeling trekken, daartoe
  - hendel **B** van de parkeerhulp eerst tot aan de aanslag naar voren/boven bewegen en aansluitend hierop langzaam naar beneden drukken
- daarbij de hendel goed vasthouden
- het voorwiel komt op de grond

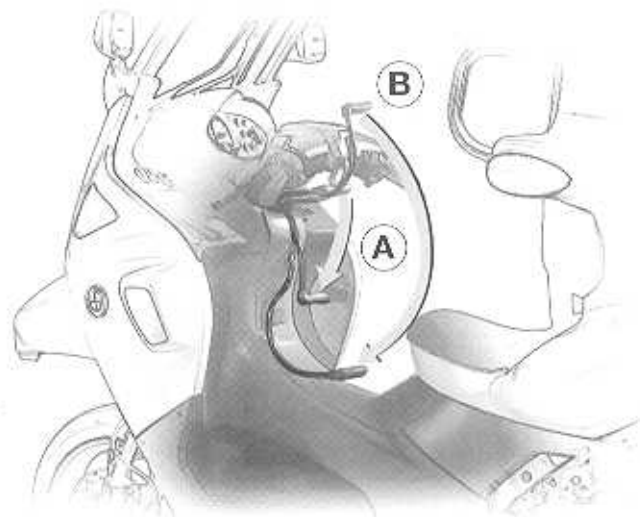

- De BMW C1 loodrecht houden
- De hendel **A** van de parkeerhulp naar beneden drukken
  - De middenstandaard klapt in
  - De motortoerentalbegrenzing is opgeheven
- Controleer of de hendel **B** ondenn is vergrendeld
- Controleer of de middenstandaard geheel is ingeklapt!



#### Opmerking:

De parkeerhulp is voorzien van een overbelastingsbeveiliging. Desgewenst de middenstandaard met de voet inklapoer

## Inrijden

**Attentie:**

Het overschrijden van de inrijtoerentallen zal leiden tot een hoge motorslijtage!

**Opmerking:**

Het vermogen en de levensduur van uw BMW C1 wordt door weloverwogen inrijden wezenlijk beïnvloed. Voor het inrijden is een bochtig, licht heuveachtig traject het meest geschikt, waarbij de ophanging, de motor en de remmen op een effectieve wijze op elkaar inlopen.

**Opmerking:**

Het maximale motorvermogen mag met het oog op het inlopen pas na ca. 500 km worden verlangd.

**Na 1.000 km gereden te hebben**

- Laat na 1.000 km beslist de eerste inspectie uitvoeren. Het tijdig maken van een afspraak met uw BMW dealer voorkomt eventuele wachtlijden!

## Nieuwe remblokken inrijden

**Waarschuwing:**

Nieuwe remblokken moeten „inlopen” en leveren dan ook tijdens de eerste 500 km nog niet de optimale remvertraging.

De iets lagere remvertraging kan door het krachtiger indrukken/aantrekken van de remgreep/het pedaal worden gecompenseerd.

Vermijd dan ook tijdens de eerste 500 km onnodig bruusk remmen!

**Waarschuwing:**

## Nieuwe banden inrijden

Nieuwe banden hebben een glad oppervlak. Zij moeten dan ook met een beheerste rijstijl door het inrijden met wisselende overhellingshoeken worden ingereden! Pas na het inrijden wordt de volle grip van het loopvlak verkregen!



**Waarschuwing:**

Let op de volgende aanwijzingen voor het dragen van de veiligheidsgordel, daar anders de persoonlijke veiligheid niet kan worden gewaarborgd en de beschermende functie van de veiligheidsgordel nadelig wordt beïnvloed:

- Maak beide veiligheidsgordels voor elke rit vast.
- Leg de beide veiligheidsgordels zonder dat deze gedraaid zijn strak over de heup en de schouder
- Let erop dat de gordels niet over vaste of breekbare voorwerpen (bril, balpen enz.) lopen
- De veiligheidsgordels mogen niet tegen de hals liggen, ingeklemd worden of langs scherpe randen schuren



**Waarschuwing:**

- De veiligheidsgordels moeten zo strak mogelijk tegen het lichaam liggen. Probeer dan ook geen opbollende kleding te dragen en span de gordel regelmatig na. Anders kan de heupgordel bij een frontale aanrijding over de heup glijden en het onderlichaam verwonden. Bovendien zal bij een loszittende veiligheidsgordel de beveiliging tegen het naar voren klappen van het lichaam niet goed functioneren.
- Ook zwangere vrouwen moeten altijd de veiligheidsgordels dragen en er vooral op letten dat de heupgordel tegen de heup ligt en niet op het onderlichaam drukt.

**Belangrijke aanwijzingen voor gebruik van de veiligheidsgordels**



**Waarschuwing:**

- De gordelbanden moeten schoongehouden worden, daar deze bij vervuiling de werking van de gordelprolautoomaat kan beïnvloeden.
- De gordel sloten mogen niet door andere dingen (papier o.i.d.) zijn verstopt, daar anders de slottong niet in het slot kan vallen.
- Na een aanrijding waarbij de gordels werden belast of bij beschadiging van de gordelband, de gordelverbindingen, de oprolautoomaat of het gordel slot moet de betreffende veiligheidsgordel bij voorkeur door een BMW dealer worden vervangen en de gordelbevestiging worden gecontroleerd.

Extreme weersituaties en/of extra invloeden (als wassen van de C1 en nachtvorst) kunnen leiden tot het niet functioneren van afzonderlijke gordelcomponenten. Als zo'n situatie optreedt (bevroren gordel slot o.i.d.) mag in geen geval het gordel slot of een ander onderdeel van de veiligheidsgordel/ C1 met een warmtebron worden verwarmd.

Het gebruik van door BMW vrijgegeven ontdooispray is echter toegestaan.

De gordelband mag niet met scherpe voorwerpen in aanraking komen, daar deze anders zou kunnen worden beschadigd.

Als het gordel slot door vreemde voorwerpen niet werkt, de storing direct bij voorkeur door uw BMW dealer laten opheffen.



### Veiligheidsgordels vastmaken



#### Opmerking:

Altijd eerst de 3-puntsgordel en aansluitend hierop de 2-puntsgordel vastmaken.

De gordels garanderen bij het langzaam uittrekken volle bewegingsvrijheid. Bij plotseling remmen blokkeren zij echter.

De gordels kunnen ook bij het rijden op kinderhoofdjes of bij het rijden door een kuilt blokkeren.



#### Waarschuwing:

Beide schoudergordels moeten ongeveer over het midden van de schouder – in geen geval tegen de hals – lopen en vast tegen het bovenlichaam liggen

De heupgordel moet over de heup – en niet over de buik – lopen en altijd strak aanliggen.

- Zo nodig de gordel ter hoogte van de borst in de richting van de schouder trekken

### Speciale aanwijzingen betreffende het gebruik van de veiligheidsgordel en de helm



#### Opmerking:

Voor Duitsland en Spanje geldt: Alleen als beide veiligheidsgordels worden gedragen vervalt de helmplicht. Wij adviseren, altijd de veiligheidsriemen tijdens het rijden te dragen.

In andere landen moeten de betreffende wettelijke voorschriften in acht worden genomen.



#### Opmerking:

Voor de duopassagier geldt dat deze altijd een helm moet dragen!





### Opmerking:

Pas na het vastmaken van de beide veiligheidsgordels kan worden weggereden.

### 3-puntsgordel vastmaken

- De gordel bij de slottong langzaam en gelijkmatig over de borst en de heup geleiden naar het rechter gordelslot
- De slottong in het rechter gordelslot steken tot deze hoorbaar wordt vergrendeld (**trekken!**)

### 2-puntsgordel vastmaken

- De gordel bij de slottong langzaam en gelijkmatig over de borst naar het linker gordelslot geleiden
- De slottong in het linker gordelslot steken tot deze hoorbaar wordt vergrendeld (**trekken!**)

### Gordel losmaken

Gordels stuk voor stuk losmaken, daarvoor:

- Gordel vasthouden
- De rode knop op het gordelslot indrukken
  - De slottong springt door de veerdruk uit het gordelslot
- De gordel langzaam bij het oprollen geleiden
- Het **rode** controlelampje  op het instrumentenpaneel gaat branden

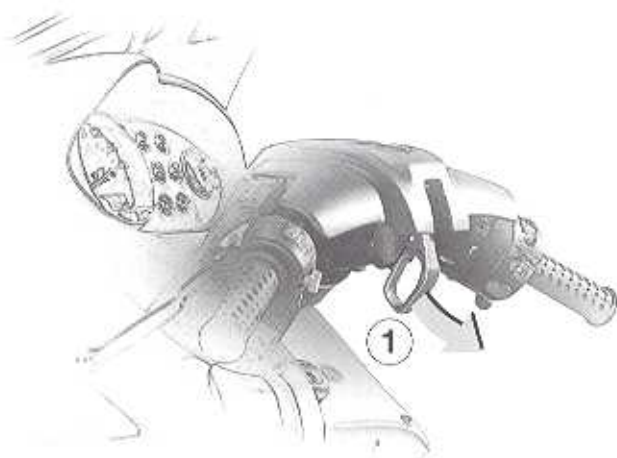

### Centraal losmaken van de gordels

De beide gordels kunnen ook via de rode hendel **1** op het stuur gelijktijdig worden losgemaakt. Dit is vooral handig als bijv. na een ongeval het gordelslot niet meer bereikbaar is!



### Opmerking:

Hierbij worden de beide gordelsloten gelijktijdig ontgrendeld!

- Gordels vasthouden
- Rode hendel **1** naar het stuur trekken
  - De slottongen springen door de veerdruk uit het betreffende gordelslot
- Gordels bij het oprollen langzaam geleiden
- Het **rode** controlelampje  op het instrumentenpaneel gaat branden

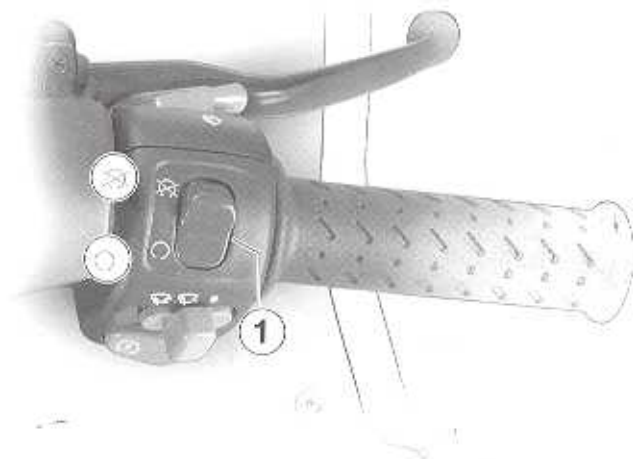

## Zet het contact aan

– Noofoestopschakelaar 1 in de bedrijfsstand

• Contactschakelaar in de bedrijfsstand **ON** (➡ 13)

– De volgende controlelampjes gaan branden:

- motoroliedruk (➡ 68)
- koelvoerstoftemperatuur , gaat na ca. 5 sec. uit (➡ 68)
- tankinhoud (➡ 69)

– ABScontrole , en gaan uit na een positief afgesloten zelfdiagnose (➡ 76)

## Alleen in geval van nood:

- Schakelaar 1 in stand
- De stroomkringen voor de BMW motorregeling (BMS), benzinepomp en startmotor zijn uitgeschakeld

<sup>1</sup> Optie

( ) Geel: tussen haak ➡ Pegins met tesoortlig



## Starten



### Attentie:

De startknop 1 niet langer dan ca. 5 seconden ononderbroken indrukken – de startknop als de motor weer stilstaat opnieuw indrukken. Starten bij een lege accu leidt tot het hoorbaar klapperen van het startrelais.

Verder starten beschadigt het startrelais en de startmotor. Voordat er opnieuw wordt gestart: Laad de accu op.

- De linker remgreep (achterrem) ingetrokken houden
- Druk de startknop 1 op het rechter stuurarmatuur even in
- De motor slaat aan
- Draai de gashendel eventueel voorzichtig iets open



### Attentie:

Laat de motor **niet** stationair draaien – kans op oververhitting! Laat de motor ook niet even wamdraaien. Rijd na het starten direct weg. Vermijd na de koude start hoge toerentallen.



### Attentie:

Bij het gaan branden van de motoroliedruk-controlelamp **rood** **1** tijdens het rijden direct met inachtneming van de verkeerssituatie stoppen:

- Schakel de noodstopschakelaar in
- Breng de BMW C1 veilig tot stilstand
- Controleer het motoroliepeil (→ 30)
- Vul zo nodig motorolie bij
- Neem bij een correct oliepeil bij voorkeur contact op met een BMW dealer!

### Motoroliedruk

De **rode** controlelamp **1** gaat na het starten, zodra de motor stationair draait, uit.

[ ] Geel: tussen haakjes → Pagina met toelichting



### Koelvloeistoftemperatuur:



### Attentie:

Bij het gaan branden van de controlelamp voor de koelvloeistoftemperatuur **rood** **2** met inachtneming van de verkeerssituatie:

- De BMW C1 veilig tot stilstand brengen
- De motor afzetten
- Het koelvloeistofpeil in het expansiereservoir controleren (→ 29)

Neem bij een vol expansiereservoir en brandende controlelamp of bij overmatig koelvloeistofverlies bij voorkeur contact op met een BMW dealer.

### Tankinhoud

Als het controlelampje **oranje** **3** gaat branden bevindt er zich nog ca. 2,5 liter benzine in de tank (→ 32).

### ABS-controle\*

– ABS-controlelampen **4, 5** (→ 76)

\* Optie

[ ] Geel tussen haakjes → Pagina met toelichting

**Opmerking:**

Uw BMW C1 is uitgerust met een automatische transmissie. Voor het gebruik van de veiligheidsgordels en een helm moeten de wettelijke voorschriften in acht worden genomen (► 63).

Voorwaarden voor ouderpassagier (► 72).

Pas na het vastmaken van de beide veiligheidsgordels kan worden weggereden.

**Wegrijden:**

- Veiligheidsgordel vastmaken (► 62)
- Zet eventueel een helm op (► 63)
- Neem de BMW C1 van de middenstandaard (► 58)
- Motor starten (► 67)
- Ritlicht inschakelen
- Het motortoerental met gevoel zo ver verhogen dat de BMW C1 wegrijdt

- Na het wegrijden de voeten op de treepiënk plaatsen
- Het motortoerental verhogen tot de gewenste snelheid bereikt is

**Opmerking:**

Onder ongunstige weersomstandigheden kan de rit beslaan.

**Motortoerental**

Kies het motortoerental afhankelijk van de motortemperatuur, laat de motor alleen als hij op bedrijfstemperatuur is met het max.toerental draaien.

**Snelheid verlagen/verhogen:**

- Pas vis de gashendel de snelheid aan aan het overige verkeer
- Gebruik in geval van nood de remmen!

ⓘ Getal tussen haakjes ► Pagina met toelichting

**Parkeren/motor afzetten:****Stoppen:**

- Verlaag het motortoerental
- Rem de BMW C1 af totdat deze stilstaat
  - Neem bij staansnelheid de voeten van de treepiënk om uw BMW C1 te ondersteunen
- De BMW C1 loodrecht houden

**Attentie:**

De BMW C1 niet op een steile helling waarvan het hellingspercentage meer dan 8° bedraagt, parkeren daar op dergelijke hellingen veilig parkeren niet gewaarborgd is.

- Motor afzetten (► 13)
- BMW C1 op de standaard plaatsen (► 54)
  - De contactsleutel in stand **R** draaien: contact afgezet
- Veiligheidsgordel losmaken (► 64)
- Stuurslot inschakelen (► 13)
  - Sleutel in stand **R** drukken en
  - Stuur naar rechts draaien en aansluitend hierop de contactsleutel in stand **OFF** draaien
  - Verdraai het stuur tot het in de vergrendeling valt, het stuurslot is vergrendeld

ⓘ Getal tussen haakjes ► Pagina met toelichting

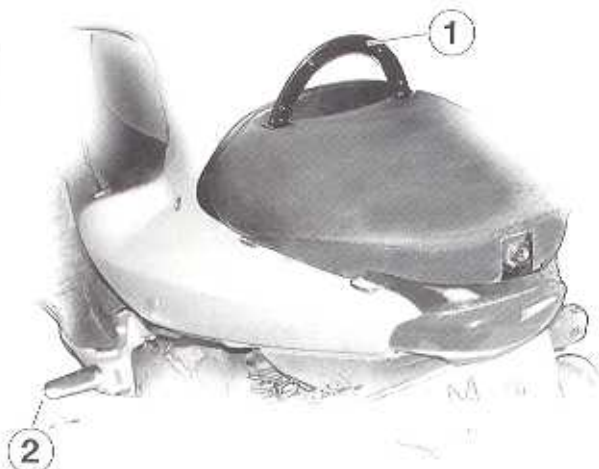

**Waarschuwing:**

Voor de duopassagier geldt dat deze altijd een helm moet dragen!

De duopassagier mag alleen meerijden als het duozadel en de voetsteunen zijn gemonteerd!

- Veiligheidsrisico!

De duopassagier mag zich niet aan de schouderbeugels vasthouden, maar alleen aan de handgreep 1, daar anders het rijgedrag negatief wordt beïnvloed.

**Duopassagier meenemen**

- Duozadel\* monteren (\*\* 25)
- Handgreep 1 uitklappen
- Voetsteunen 2 uitklappen
- zo nodig koplampstelling corrigeren (\*\* 41)

\* Olie

\*\* Geef Lasen massages ► Pagina met toelichting

**Natte remmen**

Na het wassen van de BMW C1, na het rijden door water of bij regen kunnen de remmen door vocht, resp. in de winter door ijsvorming op de remschijven en de remblokken later aangrijpen.



**Waarschuwing:**

De remschijven moeten worden drooggeremd!

**Olie- en vetvrije remmen**



**Waarschuwing:**

De remschijven en de remblokken moeten olie- en vetvrij zijn!

**Wegenzoutaanslag op de remschijf/remblokken**

Bij het rijden op wegen waarop wegzout is gestrooid kunnen de remmen later aangrijpen als gedurende langere tijd niet wordt geremd.



**Waarschuwing:**

Het dunne zoutlaagje op de remschijven en de remblokken moet bij het remmen worden weggeschuurd.

**Vervuilde remmen**

Bij het rijden op vuile wegen kunnen de remmen door de vervuilde remschijven en remblokken later aangrijpen.



**Waarschuwing:**

De remmen moeten eerst worden schoongereemd! Grotere remblokslijtage door vervuilde remmen!

### Elektronisch veiligheidssysteem

Extreme remsituaties bij het motorfiets rijden vragen veel leiding tijdens het remmen. Het blokkerende voorwiel verliest zijn stabiliserende centrifugale krachten, onderuitgaan is zelfs voor een professionele berijder onvermijdelijk.

Om deze reden wordt in noodsituaties de remcapaciteit zelden ten volle benut.

Het antiblokkeersysteem voor beide wielen vermindert ook op een slecht wegdek de kans op vallen aanzienlijk en verkort de remweg door effectief gebruik te maken van de technische remcapaciteit.

Vooraf bij het rechte rijden maakt het ABS een veilige noodremming mogelijk.

Alle BMW rijders remmen zo als echte „professionals“!

### Veiligheidsreserves!

Het ABS mag niet door het vertrouwen op een kortere remweg tot een lichtvaardige rijstijl leiden. Het is in eerste instantie een veiligheidsreserve voor noodsituaties.

- Rijd er niet „blind“ op los en ga niet uit van valse zekerheden
- Overschrijd geen snelheidsbeperkingen
- Wees voorzichtig in bochten! Het remmen in bochten is onderworpen aan bijzondere natuurkundige wetmatigheden die ook het ABS niet buiten spel kan zetten

\* Optie



### ABS-controle

Zodra het contact is aangezet, is het ABS automatisch stand-by. De controlelampen 1 en 2 branden.

### ABS-zelfdiagnose

Na het starten van de motor en het begin van de rit:

- De controlelampen 1 en 2 gaan uit als het ABS stand-by staat



### Attentie:

Gebruik geen krachtige zenders/ontvangers op de BMW C1! Een beïnvloeding van het ABS kan dan niet worden uitgesloten.

\* Optie



### ABS-storing

- Gelijktijdig knipperen of continu branden van de ABS-controlelampen 1 en 2: Het ABS-systeem werkt niet

### Mogelijke storingsorzaken:

- te lage accuspanning
- Accu laden



### Opmerking:

Bij deze oorzaak van de storing is het niet nodig contact op te nemen met een BMW dealer. Het systeem staat na een positief afgesloten ABS-zelfdiagnose ongeperkt ter beschikking.



### Attentie:

Als de storing niet kan worden opgeheven, bij voorkeur contact opnemen met een BMW dealer.

\* Optie

### ABS ingeschakeld

De ABS-regeling ingeschakeld:

- als tijdens het remmen op de linker en/of rechter remgreep een pulserend drukpunt voelbaar is.



### Opmerking:

Als de remgreep tijdens het remmen pulsaert, werkt het ABS in het regelgebied. Afhankelijk van de rijstijl en de randvoorwaarden voorkomt het ABS het loskomen van het achterwiel.

\* Optie



### Attentie:

Als de remgreep tot aan de aanslag tegen het stuur kan worden getrokken duidt dit op een mechanisch/hydraulisch defect.

Neem bij voorkeur contact op met een BMW dealer!

## ABS-regeling uitgevallen:



### Waarschuwing:

**Bij een defect ABS – aangegeven door de controlelampen 1 en 2 – zijn alle veiligheidsreserves van het ABS-systeem niet beschikbaar totdat de storing is opgeheven.**

**Kans op vallen bij extreem hard remmen doordat het voorwiel blokkeert of doordat het achterwiel vrijkomt van het wegdek bij zeer veel grip van de voorband.**

## ABS-regeling uitgevallen:

- bij snelheden beneden de 6 km/h (12 km/h - bij een al aange trokken remgreep)
- als het contact is afgezet
- als de accu defect of leeg is (wordt via de ABS-controlelampen aangegeven)
- bij ABS-storing (→ 76)

• **Het remsysteem blijft normaal functioneren, echter zonder veiligheidsreserves van de ABS-regeling!**

- \* Optie
- †) Setaf tussen haakjes → Pagina met toevoeging

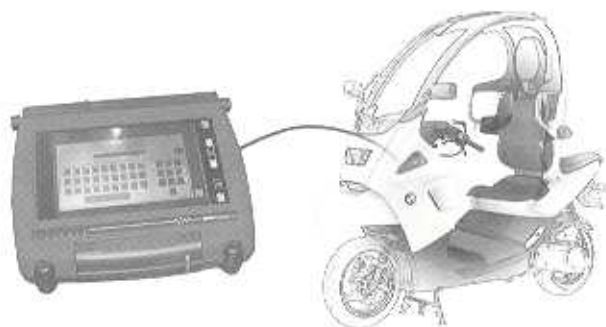

## Knowhow...

De hoogwaardige voertuigtechniek is in de laatste tijd steeds gecompliceerder geworden. BMS, ABS, elektronische ontsteking, katalysator of vierklepstechniek tonen duidelijk dat men veel meer dan alleen maar een basiskennis van de techniek nodig heeft om problemen te kunnen oplossen. Bovendien worden conventionele materialen steeds meer vervangen door hightech-materialen, zodat een reparatie alleen nog maar goed uit te voeren is met 100% vakkenis en het juiste gereedschap. De BMW dealer heeft hiervoor de optimale voorwaarden in huis.

Onze medewerkers zijn niet alleen geschoold voor hun job, maar worden door ons ook in uitgebreide cursussen permanent verder geschoold. Uw BMW dealer ontvangt bovendien alle actuele technische informatie en blijft zo op de hoogte.

## ...techniek...

De dealers beschikken over de nodige informatie en de ervaring om elk probleem effectief en direct aan te kunnen pakken. De werkplaatsen zijn met de modernste techniek, bijv. met door BMW ontwikkelde speciale gereedschappen zoals de BMW MoDiTeC of de uitlaatgastester uitgerust.



Een regelmatig werkplaatsbezoek is ook na afloop van de garantieperiode beslist aan te bevelen. Alleen zo kunt u er zeker van zijn dat uw BMW C1 optimaal functioneert. Voor coulancereregelingen buiten de garantielijd is het overleggen van een regelmatig onderhoud door uw BMW dealer een onvoorwaardelijke eis.

Bovendien neemt slijtage vaak langzaam en sluipend in omvang toe.

Uw BMW dealer kent uw C1 van binnen en buiten en kan ingrijpen voordat kleine storingen tot orger leiden. Zo bespaart u uiteindelijk tijd en geld op kostbare reparaties.

In geval van pech in Europa belt u vanuit de dichtstbijzijnde telefooncel onze 24-uurscentrale. Daar zijn onze specialisten dag en nacht bereikbaar. Deze staan u met raad en daad ter zijde en bieden hun diensten aan, zoals in heel Europa service ter plekke, het bergen en wegslepen van de motorfiets naar de dichtstbijzijnde BMW dealer, bemiddelen bij het oproepen van een taxi tot aan het leveren van een vervangend voertuig en hotelovernachting.

### BMW service wereldwijd

Wie ook buiten Europa terecht wil, heeft ook praktisch geen problemen te verwachten. Per slot van rekening hebben wij importeurs in meer dan 100 landen in de wereld.



#### Opmerking:

De BMW dealer vindt u in het serviceboekje Europa, resp. Azië dat u bij elke BMW motorfietsendealer kunt verkrijgen.

### Ontwikkelen...

Berijders van een BMW C1 hechten veel waarde aan een gezond milieu. BMW heeft ook hier de beste voorwaarden voor een succesvolle toekomst geschapen.

Niet alleen omdat wij bij uw nieuwe BMW C1 o.a. een geroemde katalysator voor het reinigen van de uitlaatgassen standaard monteren.

### ...opslaan...

Maar ook, omdat wij achter de schermen – in de werkplaats – veel aandacht besteden aan de milieuproblematiek.

Eenzijds worden ook hier in toenemende mate milieuvriendelijke, biologisch afbreekbare materialen gebruikt. Anderzijds letten wij er sterk op dat de strenge milieuvoorschriften zeer nauwkeurig worden aangehouden, zoals bijv. bij een goede opslag van afgewerkte olie die heden ten dage in vele landen als speciaal afval te boek staat.

### ...recycling

Naast de gescheiden opslag van milieu-onvriendelijke materialen wint recycling bij BMW steeds meer aan betekenis. Zo worden bijv. kunststoffen speciaal gekenmerkt waardoor zij weer als grondstof kunnen worden gebruikt. Vergeet niet: Milieubescherming is in de werkplaats veel beter te realiseren dan bij u thuis!



### Steeds een beter idee

Zo luidt ons motto – en dat met goede redenen. Want al jaren biedt BMW de bestuurder alles, zodat deze de fascinatie van het rijden met een tweewieler juist kan beleven. Met een uniek programma, dat permanent wordt geactualiseerd en vele mogelijkheden biedt om een BMW C1 aan uw individuele wensen aan te passen. Neem contact op met uw BMW dealer, hij kent alle geadviseerde aanbouwmogelijkheden.

Aleen de BMW accessoires zijn uit hetzelfde „hout“ gesneden als uw BMW C1, ontwerp, functie en kwaliteit liggen dan ook op hetzelfde niveau. Ten slotte steekt hier een enorme ervaring achter, daar onze ingenieurs zelf enthousiaste motorrijders zijn die weten waar het op aankomt. Al bij de ontwikkeling van een nieuw voertuig wordt er rekening gehouden met de uitrusting en het praktische gebruik wordt in uitvoering tests gecontroleerd. Als garantie voor de kwaliteit die u van BMW mag verwachten.

## Het nemen van bochten en remmen is een kwestie van oefening!

Ontwikkel een „zeste zintuig“ voor gevaarlijke situaties. Dit betekent: altijd rekening houden met potentiële risico's en het rijgedrag van de andere weggebruikers met een gezonde dosis wantrouwen in de gaten houden.

- Rijd vloeiend en ritmisch door een bocht, zonder hard te remmen of te accelereren
- Snijd bochten langzamer aan dan u gevoelsmatig voor mogelijk acht – rijstijl gaat voor snelheid
- Kijk ver vooruit langs de binnenzijde van de geplande rijstrook en kijk voortijdig hoe de bocht loopt

Houd bij het remmen rekening met de reactietijd.

- Bij 50 km/h betekent een reactietijd van 1 seconde een ca. 14 m langere remweg

- bij 90 km/h is dit reeds 25 m!  
Voer – met en zonder belading – met uw motorfiets remproeven uit op uiteenlopende soorten wegdek.

Probeer geleidelijk aan tot aan de blokkeergrens te remmen. BMW levert ook in dit opzicht een waardevolle bijdrage aan uw veiligheid met de BMW veiligheidstraining.

Dit betekent voor u: door een doelgerichte basis- en herhalingsstraining grenssituaties onder de knie te krijgen en uw voortuig optimaal te beheersen!

## In uw eigen belang!

- Regelmatig onderhoud en het controleren van alle functies voor het begin van de rit
- Gebruik uitsluitend originele BMW accessoires. Deze voldoen aan alle veiligheidsvoorwaarden en zijn exact op uw BMW C1 afgestemd.
- Laat het onderhoud aan de C1 bij voorkeur over aan uw BMW dealer en zijn geschoorde vakkundige personeel.
- Niet-goedgekeurde accessoires mogen onder geen enkele voorwaarde worden gemonteerd. Hierdoor ontstaan veiligheidsrisico's, de verzekering en de typegoedkeuring kunnen vervallen
- Technische wijzigingen mogen in principe alleen door een BMW dealer worden uitgevoerd



### Opmerking:

Bij uw BMW dealer kunt u nuttige aanvullingen op uw boordgereedschap en het onderhoudsboekje verkrijgen.

- BMW motorfiets Tourservice

Voorkomen is altijd beter dan genezen, of niet soms?

### Wij willen dat u veilig op uw bestemming aankomt!

Wij willen immers dat u altijd veilig uw doel bereikt – en dat het rijden met uw BMW C1 tot een van de mooiste belevenissen wordt.

## A

- Achterrem  
 remgreep, 16  
 remvloeistofpomp, 36  
 remvloeistofreservoir, 7  
 Antiblokkeersysteem (ABS)  
 controle, 75  
 opmerkingen, 74  
 storingsorzaken, 76  
 zelfdiagnose, 75

## B

- Banden  
 bandenspanning, 47  
 inrijden, 59  
 Benzine  
 tankdeop, 4

## C

- Cockpit, 4  
 overzicht, 7  
 Contact aanzetten, 56  
 Contact- en stuurslot, 7  
 werking, 12-13  
 Controlelampen  
 ABS, 9, 69  
 benzinetankreserve, 8  
 grootlicht, 9  
 knipperlichten, links, 9  
 knipperlichten, rechts, 9  
 koelvloeistoftemperatuur, 9  
 motorliedruk, 9, 68

## D

- Duopassagier, 72  
 Duozaad, 25

## F

- Frontbeplating, 4  
 monteren, 21  
 verwijderen, 21

## G

- Gordelstot  
 links, 4  
 rechts, 5  
 Groot-/dimlichtschakelaar, 16

## H

- Hoogte lichtbundel afstellen, 40

## I

- Inspectieaksel, opzij, 4  
 Inspectiedeksel, voor  
 zie Frontbeplating, 4  
 Instrumentenpaneel, 8

## K

- Katalysator  
 veiligheidsaanwijzingen, 63  
 Kilometerdagteller, 8, 10  
 Kilometerteller, 8  
 indicatie kilometerdagteller, 10  
 indicatie  
 kilometerfotaalteller, 10

## Knipperlichten

- controlelampen, 9  
 Koelvloeistofniveau  
 controleren, 29  
 Koplampafstelling  
 rechts/links verkeer, 40

## L

- Lichtsignaal, drukknop, 16  
 Linker stuurhendel, 16  
 Linker zijaanzicht, 4

## M

- Motor afzetten, 71  
 Motorolie, 30  
 vulopening, 5  
 Motorliedruk  
 controlelamp, 9, 68

## N

- Noodstop-schakelaar contact, 17

## O

- Octaangetal benzine, 38  
 Oliepomp  
 controleren, 30  
 motorliedruk, 9, 68  
 Olievulboring, 5, 30  
 Obergvak, 5  
 openen, 24  
 vergrendelen, 24

## P

- Parkeerhulp, 54, 56  
 Parkeerrem  
 zie Wegrolblokkering, 18  
 Parkeren, 71  
 Profieldiepte, banden, 47

## R

- Rechter stuurhendel, 17  
 Rechter zijaanzicht, 5  
 Remblokken controleren, 38  
 Remdruk controleren, 34  
 Remmen  
 remgreep, 34  
 waarschuwingssymbool, 73  
 Remvloeistof  
 pomp controleren, 35-37  
 verversen, 35  
 Richtingaanwijzer  
 schakelaar, 16  
 Rijden, 70-71  
 Rijverlichting, 17  
 Rugleuning  
 monteren, 23  
 verwijderen, 23  
 Ruitensproeiernstallatie, 4, 20, 44  
 -45  
 bediening, 17  
 Ruitensproeiers, 39  
 Ruitensproeiers, 39  
 ruitensproeiers, 39  
 schakelaar, 17  
 wisselrad, 39

## S - Z

### S

- Service wereldwijd, 81
- Snelheidsmeter, 8
- Stadslicht, 17
- Standaard
  - parkeerhulp, 54-56
- Starten, 67
- Starknop, 17
- Stoppen, 70-71

### T

- Tanken, 32
- Tijd
  - instellen, 11
- Typeplaatje, 4

### U

- Uitvoering, 83

### V

- Veiligheidsaanwijzingen
  - algemeen, 52
  - katalysator, 53
- Veiligheidscontrole, 28
- Veiligheidsgordel
  - 2-punts, 5
  - 3-punts, 4
  - losmaken, 64-65
  - vastmaken, 62-64
- Velgen, 46
- Ventiedopjes, 47
- Verlichting
  - lichtbundel, 40
  - opmerkingen, 40

- Verwarmbaar zadel, 14
- Verwarmbare handvatten, 14
- Voerrem
  - remgreep, 17
  - remvloeistofpeil, 37

### W

- Waarschuwingknipperlicht-  
installatie, 15
- Wegrijden/overschakelen, 70
- Wisserblad, 39

### Z

- Zadel, 4
  - openen, 22
  - vergrendelen, 22
- Zadelslot, 4
- Zekeringhouder, 5

Afhankelijk van de omvang van de uitvoering en accessoires van uw C1, maar ook bij speciale uitvoeringen voor bepaalde landen kunnen afwijkingen van afbeeldingen en teksten optreden. Hieruit kunnen geen eventuele aanspraken worden afgeleid.

De opgegeven maten, gewichten en prestaties kunnen binnen de gebruikelijke toleranties in geringe mate afwijken.

Wijzigingen in constructie, uitvoering en accessoires blijven voorbehouden.

Vergissingen voorbehouden.  
©1999 BMW AG

Divisie Motorfietsen  
Nadruk, ook van uittreksels, alleen met schriftelijke toestemming van BMW AG Divisie Motorfietsen, After Sales.  
Printed in Germany